

Избор на изпълнители за провеждане на проучвания, анализ и консолидация на събраната информация, финализиране на темите, създаване на съдържание и структура, както и определяне на цели за "Визия за развитие на София и крайградските територии"

Обособена позиция 1

I. Въведение

Визия за София е инициатива за създаване на споделена и дългосрочна стратегия за развитие на София и крайградските територии. Проектът има амбицията да опише града, в който искаме да живеем, и да подобри начина на градско планиране, като включи още в началото на процесите на взимане на решения всички хора и организации, които участват в създаването на общото бъдеще на София: общински власти, неправителствени организации, инвеститори, изследователи, експерти и граждани. Задачи на Визията са анализ на моментното състояние на София и създаването на механизми за устойчиво взаимодействие между заинтересованите страни и идентифициране на споделени цели. Проектът е инициатива на Столична община и ще послужи за основа на всички бъдещи стратегии за развитие на града до 2050 г.

Настоящата обществена поръчка цели избор на изпълнители за дейностите, описани в Стъпки 3 и 4 от "Методически насоки за разработване на дългосрочна визия за развитие на София и крайградските територии" (Методически насоки), достъпни на <https://www.sofia.bg/documents/20182/541946/визия-Архитектура.pdf/818a1f94-0aa2-489e-859a-4f5660f90ba6>, приети от Столичен общински съвет с решение No132 от 23.02.2017 г. Стъпка 3 се състои от провеждането на изследванията, определени в Стъпка 2. Стъпка 4 се състои от финализиране на темите, създаване на съдържание и структура за Визията, както и определяне на цели за Визията, които да бъдат публично обсъдени в следващите стъпки от процеса.

II. Провеждане на изследвания

1. Обхват, метод на работа и цел

1.1. Обхват

Териториалният обхват на Визията е гъвкав и съобразен с вече съществуващите или потенциални агломерационни връзки, природо-географски дадености и тенденции на влияние на София в национален, регионален, европейски и световен мащаб. Той не се ограничава до административно-териториалните граници на Столична община, а зависи от спецификата на разглежданата тема.

Изследванията следва да бъдат проведени на районен принцип, така че да има сравнимост на резултатите по райони/териториални структурни единици. Териториалните структурни единици ще бъдат предварително предоставени от Възложителя, като бъдат еднакви за всички изследвания, предвидени във всички обособени позиции от настоящата поръчка. За целите на настоящите изследвания териториалните структурни единици ще бъдат групирани и сведени до 12. Точният обхват и координати на структурните единици ще бъдат предоставени на Изпълнителя в рамките на 5 работни дни от подписването на договора.

Тематичният обхват на изследванията е дефиниран в зависимост от изследването:

- **Общото социологическо изследване за качество на живот и нагласи, свързани с бъдещото развитие на град София**, включва аспекти от отделните дефинирани във Визия за София направления и техните теми - Хора, Идентичност и култура, Транспорт, Околна среда, Градска среда, Управление и Икономика;
- **Изследването за Туризъм** включва проучване на туристическото поведение, качество и маркетинг на продукта, като част от направленията Икономика и Идентичност и култура;
- **Изследването за степента на удовлетвореност на служителите в общинската администрация** включва теми, свързани с направление Управление.

1.2. Метод на работа

С цел успешното постигане на заложените цели и резултати и факта, че няма много разработки, които да изследват качеството на живот на гражданите, предварително следва да бъдат проучени различни подобни комплексни изследвания на местно, европейско и/или световно ниво, с което да се подпомогне създаването на методология за изследването и необходимите изследователски инструменти за качествената и количествената част. Подготовката на изследванията задължително

включва провеждане на **"кабинетно проучване"**, целта на което е да се събере както методологическа, така и съдържателна информация за:

- Наличните видове изследвания за Качество на живот и в частност, използваните методики за емпиричното изучаване на Качество на живот (използвани методи, емпирични индикатори и подходи). Целта е максимално се подпомогне създаването на инструментите за отделните етапи на изследването;
- По отношение изследването на туристическия пазар и предлагания продукт в София, фокусът трябва да падне най-вече върху изследванията, отнасящи се към туризма като икономическа и социална дейност - характеристики на предлагания продукт, маркетирание, пазар, нагласи и очаквания към предлаганите туристически услуги, модели на туристическо поведение и др. Чрез кабинетното проучване се очаква максимално да се подпомогне създаването на работещ изследователски инструмент, а също така и да се дефинират подходите за набирането на респонденти;
- Подробно запознаване с анализа на структура и вътрешни процеси на администрацията, направен в рамките на фаза 2 на проекта Визия на София, с цел да се информира по-добре създаването на оптималния инструмент за постигане на очакваните резултати.

За разработване на инструментите за отделните изследвания Изпълнителят следва да **координира и съгласува работата си с изпълнителите по всички други обособени позиции**, с чиято помощ да се разработят инструментите за отделните изследвания, така че те да включват всички необходими компоненти, от отделните направления и техните теми, които имат отношение към качеството на живот на гражданите и техните нагласи, свързани с отделните аспекти от бъдещото развитие на града и неговите крайградски територии.

Същият принцип на работа важи и за създаването на инструментите и методологията за другите две изследвания: за Туризма да се координира с изпълнителите на обособена позиция 2 (Идентичност и култура) и обособена позиция 6 (Икономика); за удовлетвореността на общинските служители да се координира с изпълнителя на обособена позиция 7 (Управление).

За провеждане на социологическите изследвания, Изпълнителят ще използва общо приетите и познати **социологически качествени и количествени методи** за събиране на емпирична информация, в зависимост от фокуса на отделното изследване и необходимостта спрямо него:

- Общото социологическо изследване за качество на живот и нагласи свързани с бъдещото развитие на град София, следва да бъде проведено с два взаимно допълващи се метода: **1) фокус групови дискусии** и **2) анкетно допитване**. За тяхното прилагане трябва да се конструират подходящи подходи за подбор на подлежащите на изследване лица. **Анкетното проучване следва да бъде представително за отделните структурни единици (15+ години), но сумарно обемът на цялата извадка не трябва да е по малък от 2500 човека.** Участниците в изследването следва да бъдат

случайни хора и да бъдат подбрани с релевантни методики за селектиране на респонденти, които да покриват изискванията за социологическа представителност. С цел да се постигне по-задълбочена представа за Качеството на живот на гражданите, живеещи в София и да се проследят техните нагласи по отношение бъдещето развитие на града, ползване на средата, нагласи за транспорт и др., следва да се проведат минимум 12 фокус групи, по една във всяка от териториалните структурни единици. Индикаторите произтичащи от качествено изследване, следва да бъдат тествани в представително количествено проучване, съобразено със същите териториални структурни единици. В хронологичен ред, фокус групите дискусии трябва да предложат провеждането на представителното анкетно проучване;

- Изследването за Туризъм също ще бъде реализирано с **комбинация от фокус групови дискусии и анкетно проучване**. Желателно е най-напред да бъдат проведени **поне 3 фокус групи** с: 1) различни типове туристи - чужденци живеещи и работещи; 2) туристи от България; 3) бизнеси, работещи с туристи. Индикаторите, произлезли от разказите на туристите, да бъдат тествани в **анкетно проучване сред туристи** (българи и чужденци) и чужденци, живеещи и работещи в София, както и **сред контролни групи** (бизнеси, свързани с туризъм и др., дефинирани в създаването на методиката). В извадката следва да се покрият различни типове туристи, търсени по различни показатели, като: произход (от България, Балканите, Европа, близките континенти, далечни континенти), причина за пътуването (удоволствие, работа, научен туризъм, само преминаващи и др.), икономически показатели (бекпекъри (backpackers), бизнес туристи, ол инклузив (all inclusive) групи и др.). Възможните канали за анкетното допитване са: хостели, различни класове хоели, air bnb сайт и общност в България, респективно София, туроператорски фирми, туристически агенции, информационни центрове, Обществото на чужденците работещи в България, експадс, и др. Минималният брой анкетиращи следва да бъде не по-малък от 300 човека.
- Изследването за степента на удовлетвореност на служителите в общинската администрация също ще включи използване на **метода на фокус груповите дискусии и анкетното допитване**. Очаква се да се проведе **една фокус група** с представители на централната администрация, след което да се проведе **анкетно проучване, базирано на териториалните структурни единици**, подадени от Екип Визия, сред представители на районните администрации попадащи в обособената територия. Задачата е при анкетното проучване да се реализира представителна извадка за местната администрация и по този начин да се гарантира представителност на събраната емпирична информация. Сумарно минималният брой анкетиращи общински служители следва да е не по-малък от 200 души. Фокусът трябва да попада върху служители в различните отдели на администрацията, за контрол е добре да се включат и представители на ръководни позиции

(зам-кметове, директори на дирекции, ръководители на отдели) от различни звена (териториално устройство, социални дейности, култура и т.н.)

2. Цел и очаквани резултати

Основната цел на работата по обособената позиция е да бъдат проведени три социологически изследвания в следните области: 1) туризъм, 2) управление и 3) общо социологическо изследване за качество на живот и нагласи, свързани с бъдещото развитие на град София.

Специфичните цели на отделните изследвания са, както следва:

- За общото социологическо изследване за качество на живот и нагласи, свързани с бъдещото развитие на град София - да се установи как гражданите определят и оценяват качеството си на живот в София, да се внедри и компонент, изследващ щастието и усещането за щастие, да се установи какви са нуждите, желанията и дефицитите на хората по отношение на средата и различните нейни компоненти; да се включат и релевантни теми, дефинирани в отделните направления на Визия за София (Хора, Идентичност и култура, Транспорт, Околна среда, Градска среда, Икономика, Управление); да се проследят нагласите по отношение на бъдещото развитие на града в същите компоненти; да се изследва удовлетвореността на гражданите от услугите, предоставяни от общинските институции; да се изследват нагласите и представите на населението на столицата по отношение на начина им на живот, придвижване, ползване на градската природа, избор на работа, училище, жилище и т.н.
- За изследването на Туризма - да се изучи туристическото поведение, да се установят цел на посещенията, времетраене, очаквания, преживяване, приоритети, последващи дестинации, настроения към видове туризъм, свързани обекти, потребление на услуги и търговски продукти; да се проследи качеството на продукта, през оценката, която туристите дават на средата и нейните компоненти - физическа, обслужване, свързаност, контакти, зеленина, културен живот, спална база, възможности за забавление и др, вкл. в сравнение с други български градове.; Да се изучи маркетингът на продукта и наличната информация за София, от къде се информират, какво знаят, на каква база избират града, дефицити, предимства и т.н.
- За изследването на нагласите на общинските служители - да се проследи нивото на удовлетвореност на общинските служители от структурата и начина на управление на вътрешните процеси. В това число удовлетвореност и оценка на: материална база; заплащане; взаимодействие с пряк ръководител; обем работа спрямо време; комуникация с други отдели; комуникация с граждани на отдела на анкетирания; обективно оценяване на личната работа, стимули, конструктивна обратна връзка, целеполагане; процеса по възлагане на задачи; санкции при несвършена работа в отдела, с

който работи анкетирания; санкции при несвършена работа в други отдели, с които работи

Резултати, както следва:

- Проведено кабинетно проучване за отделните изследвания, така че да се подсигури разработването на инструментите за провеждането им;
- Изяснена концепция и методология на изследването, посредством координация и съгласуване с изпълнителите от останалите обособени позиции по настоящата поръчка;
- Разработени инструменти за различните етапи на изследванията и за отделните изследвания;
- Методологически подготвени и проведени трите изследвания - 1) за общото социологическо изследване за качество на живот - минимум по една фокус група във всяка от териториалните структурни единици (общо 12) и анкетно проучване, което да бъде представително за отделните териториални структурни единици; 2) за Туризм - минимум 3 фокус групи и анкетно проучване сред различни типове туристи и чужденци, живеещи и/или работещи в София; 3) за удовлетвореността на общинските служители - една фокус група с представители на общинска администрация и представително анкетно проучване, базирано на териториалните структурни единици подадени от Възложителя, сред представители на районните администрации попадащи в обособената територия.
- Направен анализ на резултатите от проведените три изследвания, ясно очертани изводи и нагласи, свързани с отделните изследвания.
- Разработен доклад с изводите от изследванията.
- Предоставени и систематизирани всички сурови данни, събрани по време на работата по поръчката.

3. Дейности

3.1. Създаване на инструменти за изследването

3.1.1. Кабинетно проучване

Изпълнителят проучва средата и други подобни изследвания:

- За общото социологическо изследване за качество на живот и нагласи, свързани с бъдещото развитие на град София - да проучи примери на подобни изследвания, както местни, така и от други държави; да проучи подробно изходните данни от Стъпка 2 и докладите по отделните направления, за да подпомогне работата си при създаване на инструмента; да проучи различните компоненти на качеството на живот и възможностите за изследването им чрез методите на социологията; да проучи възможностите за обективни и субективни критерии за отделните компоненти на изследванията; да конструира методика за подходящ извадков подбор,

гарантиращ представителност на изследването по отделните териториални структурни единици.

- За Туризма - да проучи туристическото предлагане и неговите особености, характерни за град София; да проучи други подобни изследвания, правени в България и извън страната; да проучи отделните канали за рекрутиране на респонденти и провеждане на анкетното допитване
- За нагласите на общинските служители - да проучи структурата и вътрешните процеси на Столичната администрация и изходните данни от Стъпка 2, свързани с темата Управление.

3.1.2. Координация и съгласуване с останалите изпълнители

Изпълнителят следва да организира процесът по координация и съгласуване с изпълнителите, избрани за останалите обособени позиции,, с който да се създаде структурата и инструментите на самите изследвания. Мултидисциплинарната работа, трябва да е максимално застъпена в създаването на методологията и дефинирането на въпросите, свързани с отделните теми.

- За общото социологическо изследване, в този координационен процес трябва да участва минимум по един представител на екипите, избрани за изпълнение на обособените позиции Идентичност и култура, Транспорт, Околна среда, Градска среда, Икономика, Управление
- За изследването за Туризм, трябва да има минимум един представител на екипите, избрани за изпълнение на обособените позиции Идентичност и култура и Икономика
- За изследването на нагласите на общинските служители, трябва да има минимум един представител на екипа, избран за изпълнение на обособената позиция Управление.

3.1.3. Създаване на инструментите

Изпълнителят създава инструментите (сценарии за фокус групите и анкетни карти за различните видове анкетни проучвания), посредством мултидисциплинарна работа и преди началото на изследването ги координира с Възложителя и изпълнителите, избрани по останалите обособени позиции. Възложителя трябва да приеме предложените инструменти, преди Изпълнителят да започне тяхното прилагане.

3.2. Провеждане на изследвания

3.2.1. Организация на етапите от изследването - качествен и количествен етапи

Необходима е стройна организация на качествените и количествени изследвания, като ясно се координира последователността и провеждането на отделните типове методики - фокус групите и представителните анкетни проучвания. За избора на участници във фокус групите се работи в координация с изпълнителите, избрани по останалите обособени позиции. Изпълнителят създава стриктен график на работа по отделните изследвания и техните части.

3.2.2. Провеждане на изследването

Изпълнителят поетапно провежда отделните части на изследванията, съответно с качествени и количествени методи.

3.3. Анализ

3.3.1. Анализ на изследванията

Изпълнителят извършва подробен анализ на резултатите от изследванията, като ясно структурира най-важните изводи от отделните изследвания.

3.3.2. Подготовка на доклад обобщаващ изводите от изследванията

Изпълнителят подготвя доклад, който обобщава изводите от отделните изследвания. Предоставя в машинно-четим вид всички сурови данни, събрани по време на работата по задачата

III. Финализиране на теми

1. Обхват, метод на работа и цел

1.1. Обхват

Териториалният обхват на Визията е гъвкав и съобразен с вече съществуващите или потенциални агломерационни връзки, природогеографски дадености и тенденции на влияние на София в национален, регионален, европейски и световен мащаб. Той не се ограничава до административно-териториалните граници на Столична община, а зависи от спецификата на разглежданата тема.

Тематичният обхват на Визията задължително включва, но може да надхвърля, темите, дефинирани в Стъпка 2. Изпълнителят може да предложи добавяне, обединяване или премахване на теми, а Възложителят има право да не приеме предложенията.

Времевият обхват на Визията е с перспектива до 2050 г. Този обхват трябва да включва краткосрочни, средносрочни и дългосрочни цели.

1.2. Метод на работа

Финализирането на темите на Визията означава определяне на цели, задачи и мерки. Изпълнителят трябва да обоснове необходимостта от всяка предложена цел. Целите следва да се определят от една страна в съответствие с националните и международните ангажименти и съществуваща стратегическа и нормативна рамка на Република България и в частност Столична Община, а от друга - отчитайки европейските и световните тенденции в развитието на градовете. Целите следва да бъдат дефинирани, имайки предвид резултатите от Стъпка 2 (доклади на експертите). Целите трябва да отговарят на следните изисквания:

- да бъдат ясно формулирани,
- да са измерими с обективни показатели,
- да са изпълними,
- да са релевантни и реалистични спрямо наличните ресурси,
- да бъдат дефинирани във времеви аспект,
- да е ясна зависимостта между различните цели.

Неразделна част от дефинирането на целите е подборът на задачи, чрез които целите ще бъдат постигнати. Задачите са по-общи действия, които включват конкретни мерки.

Конкретните мерки трябва да бъдат ясно дефинирани по следните характеристики:

- разход (необходими ресурси за осъществяване на мярката) и ползи (постигнати резултати, в рамките на поставените цели),
- предварителна оценка на въздействието (вкл. брой цели, на които влияе мярката, обхват и др.),
- период за изпълнение.

Изпълнителят трябва да предостави стойности за всяка от характеристиките по всяка от предложените мерки. Тези стойности ще бъдат приложени в динамичен модел, който е предварително създаден от Възложителя и ще бъде съгласуван с Изпълнителите по всички обособени позиции.

Диаграма на връзката цел-задачи-мерки-характеристики.

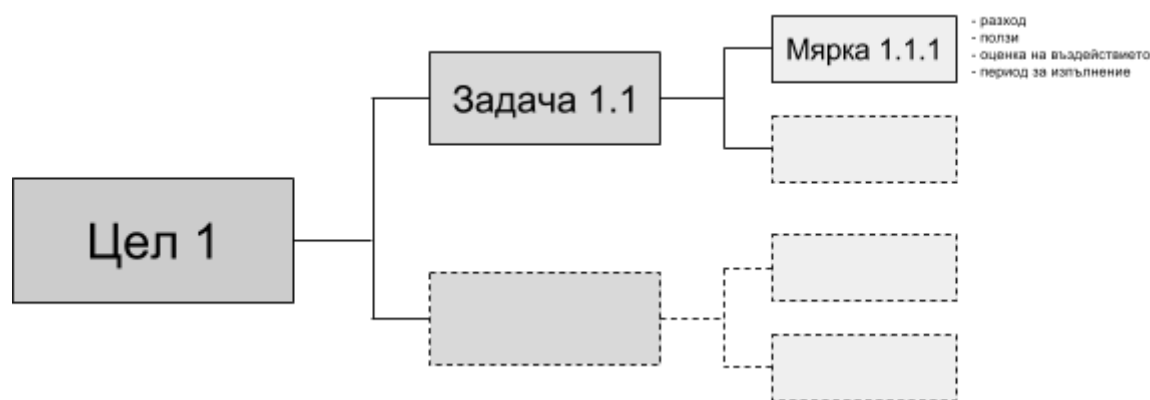

2. Цел и очаквани резултати

Всички дейности по настоящата обособена позиция трябва да завършат с консолидиране на събраната информация, която да послужи за определяне на съдържанието и структурата на Визията. Обобщеният резултат включва:

- цели, които са обосновани с обективни данни,
- задачи, водещи до постигане на целите,
- мерки, дефинирани по гореописаните характеристики,
- определени индикатори за прогрес,
- обобщени и групирани цели.

3. Дейности

3.1. Създаване на съдържание за Визията

3.1.1. Определяне на цели

Изпълнителят предлага цели, съобразени с тематичното направление на обособената позиция. Целите могат да включват една или повече теми. Изборът на цели трябва да се основава на:

- Методическите насоки,
- експертните доклади от Стъпка 2,
- резултатите от проучванията от Стъпка 3,
- допълнителна информация, предоставена от Възложителя,
- работата със заинтересовани страни,
- други предложения по преценка на Изпълнителя.

3.1.2. Определяне на задачи

Неразделна част от дефинирането на целите е подборът на задачи, чрез които целите ще бъдат постигнати. Задачите са по-общи действия, които включват конкретни мерки.

3.1.3. Определяне на мерки

За всяка дефинирана задача Изпълнителят определя набор от мерки, които водят до изпълнението ѝ.

3.2. Прилагане на динамичния модел

3.2.1. Дефиниране на характеристики на мерките

Всяка предложена от Изпълнителя мярка трябва да бъдат ясно дефинирана по характеристиките, описани в Метод на работа.

3.2.2. Итеративно прилагане на динамичния модел и подобрене на модела

Предложените мерки, с техните характеристики, ще бъдат приложени в динамичния модел, съвместно с Възложителя. Моделът може да бъде променян в хода на работа при откриване на дефицити, свързани със структурата или заложените характеристики.

3.3. Определяне на индикатори за оценка на прогреса

3.3.1. Индикатори за оценка на изпълнение на целите

За всяка цел се определя набор от ключови индикатори, които да позволят извършване на оценка на успеха от изпълнението на задачите. Индикаторите трябва да бъдат количествено оценени.

3.3.2. Индикатори за оценка на прогреса по изпълнение на мерките

За всяка мярка се определят индикатори за проследяване на прогреса по нейното изпълнение. Индикаторите трябва да бъдат количествено оценени.

3.4. Финализиране на целите, задачите и мерките

3.4.1. Участие в работни срещи с координационния екип, мониторинговия екип и екипите по направления (другите обособени позиции в настоящата поръчка)

В тези срещи се дискутира прогресът по работата, обменя се информация, обсъждат се идеи за дефиниране на цели, задачи и мерки. Целта на тези срещи е да бъдат надскочени тематичните рамки на седемте направления (обособени позиции), като се постигне мултидисциплинарност на процеса, бъдат изяснени възможни взаимовръзки и полета на припокриване.

3.4.2. Участие в работни срещи със заинтересовани страни

Под заинтересовани страни в тази стъпка се има предвид:

- Експерти, имащи отношение към темите (вкл. чуждестранни специалисти)
- Граждански организации, групи, НПО
- Общински и държавни структури
- Бизнес, предприемачи и инвеститори

Целта на работните срещи е предложените от Изпълнителя цели, задачи и мерки да бъдат обсъдени и съгласувани с по-широк кръг заинтересовани страни.

3.5. Участие в публични прояви

Изпълнителят участва в публични прояви, свързани с представяне на дефинираните от него цели, задачи и мерки пред широката общественост. Тези прояви се организират от екип Визия, в съответствие с изискванията, описани в Стъпка 5 от Методическите насоки. Целта им е постигане на обществен консенсус за посоката на развитие на София и крайградските територии. В тях Изпълнителят участва със своята експертиза, като обосновава при нужда конкретния избор на цел, задача, мярка, така че да се постигне максимална обществена подкрепа и разбиране за предложенията. Осъществяването на тези прояви представлява част от Стъпка 5 от процеса на изграждане на Визията.

IV. Докладване и проследяване на напредъка

1. Доклад 1

Изпълнителят представя доклад в срок от 90 дни от подписване на договора. Представя се след извършване на изследванията. В доклада се описват извършените изследвания, резултатите от тях и извършеният от Изпълнителя анализ. Към доклада се прилагат всички изходни данни, използвани от Изпълнителя.

2. Доклад 2

Изпълнителят представя доклад в срок от 150 дни от подписване на договора. В него се описват и аргументират предложените цели, задачи и мерки.

3. Финален отчет

Изпълнителят представя финалния отчет в срок от 210 дни от подписване на договора. В отчета Изпълнителят прави подробно описание на извършените дейности по договора.

4. Проследяване на напредъка

Възложителят има право по всяко време да изиска от Изпълнителя отчет за извършената до момента дейност и постигнатите резултати.
