

# Избор на изпълнители за провеждане на проучвания, анализ и консолидация на събраната информация, финализиране на темите, създаване на съдържание и структура, както и определяне на цели за "Визия за развитие на София и крайградските територии"

## **Обособена позиция 2**

### **I. Въведение**

Визия за София е инициатива за създаване на споделена и дългосрочна стратегия за развитие на София и крайградските територии. Проектът има амбицията да опише града, в който искаме да живеем, и да подобри начина на градско планиране, като включи още в началото на процесите на взимане на решения всички хора и организации, които участват в създаването на общото бъдеще на София: общински власти, неправителствени организации, инвеститори, изследователи, експерти и граждани. Задачи на Визията са анализ на моментното състояние на София и създаването на механизми за устойчиво взаимодействие между заинтересованите страни и идентифициране на споделени цели. Проектът е инициатива на Столична община и ще послужи за основа на всички бъдещи стратегии за развитие на града до 2050 г.

Настоящата обществена поръчка цели избор на изпълнители за дейностите, описани в Стъпки 3 и 4 от "Методически насоки за разработване на дългосрочна визия за развитие на София и крайградските територии" (Методически насоки), достъпни на <https://www.sofia.bg/documents/20182/541946/визия-Архитектура.pdf/818a1f94-0aa2-489e-859a-4f5660f90ba6>, приети от Столичен общински съвет с решение No132 от 23.02.2017 г. Стъпка 3 се състои от провеждането на изследванията, определени в Стъпка 2. Стъпка 4 се състои от финализиране на темите, създаване на съдържание и структура за Визията, както и определяне на цели за Визията, които да бъдат публично обсъдени в следващите стъпки от процеса.

---

## **II. Провеждане на изследване -** **Идентичност на София: разказ, бранд,** **ВИЗИЯ**

### **1. Обхват, метод на работа и цел**

#### **1.1. Обхват**

Териториалният обхват на Визията е гъвкав и съобразен с вече съществуващите или потенциални агломерационни връзки, природо-географски дадености и тенденции на влияние на София в национален, регионален, европейски и световен мащаб. Той не се ограничава до административно-териториалните граници на Столична община, а зависи от спецификата на разглежданата тема. В случая се разглежда градът в строителни граници и отделните му квартали и териториални структурни единици.

Тематичният обхват на изследването е трудно определим поради многозначителността на понятието ИДЕНТИЧНОСТ. Един град се състои от разнородни социални и културни групи и различни в урбанистично и архитектурно отношение градски части. Ето защо следва неговата идентичност да бъде мислена като проект - като политики за постигане на идентичност, адресиращи тази хетерогенност. От тази гледна точка идентичността на града следва да бъде постигната посредством изследване на историческия разказ за него и неговото възникване, развитие, настояще и бъдеще; този разказ би трябвало да поддържа общо усещане на гражданите за принадлежност към града, за това, че той е „техен“; Изследване на гербове; емблеми, девизи, лозунги, които да олицетворяват едно желано единство на града; тук трябва да прибавим и създаването на различни видове лого или brand mark, един своеобразен комерсиален вариант на градските емблеми, натоварен обаче и със социални задачи; да се изследва идентичността на града, което я търси на равнището на неговата архитектура, урбанистика и градска визуална култура: тук идентичност на града означава характерни гледки, визуален профил, силует, sky line, емблематични природни и урбанистични обекти, които „символизират“ града, удържат единството му във визуалната памет. Имайки предвид, че градската идентичност заема междинно и конкуриращо се място спрямо други идентичности - например национални, локални общности идентичности (махали, квартали, етнически и младежки групи, всяка със свой разказ и т.н) да се изследва мястото ѝ сред останалите идентичности.

#### **1.2. Метод на работа**

Основният метод на работа е синтез на резултатите от изследването на отделните езици за конструиране на градската идентичност. Следва да се търси отношението

между отделните компоненти и възможността за задаване на културни политики - общо усещане на гражданите за принадлежност и идентичност. От тук следват отделните методи, с които Изпълнителят да се съобрази и да интегрира в работата си:

- близко четене (close reading)
- дискуссионен анализ на различни корпуси - текстове (различни по жанр разкази за София),
- визуални, рекламни

## **2. Цел и очаквани резултати**

Целта на изследването е да даде детайлна картина на проблематичната софийска идентичност и да формулира препоръки за политики.

Резултати:

- идентифицирани източници на информация за отделните видове анализ
- идентифицирани и проучени типови за отделните жанрове примери
- направен дискуссионен анализ на отделните езици, конструиращи градската идентичност
- идентифицирани, събрани и обобщени статистически данни, засягащи разпространението и социалното им въздействие на отделните езици, конструиращи градската идентичност
- направен съпоставителен анализ, който да интегрира и резултатите от общото социологическо изследване за Качество на живот, в частта му за идентичност
- извършен финален синтез, с изведени ясни и структурирани изводи
- на база изводите, предложени набор от политики, третиращи темата
- ясно структуриран финален доклад

## **3. Дейности**

### **3.1. Идентифициране на източници за отделните видове анализ**

В тази дейност следва да бъдат идентифицирани източниците на отделните видове анализ, като например типични характерни жанрове на разкази, корпуси от визуални емблеми и образи, маркетингови, туристически и рекламни стратегии, архитектурно визуални и др.

## 3.2. Близко четене (close reading)

### 3.2.1. идентифициране на групи примери

Сред подбраните отделни жанрове да бъдат идентифицирани типови за отделните жанрове примери, които да бъдат проучени в детайл.

### 3.2.2. близко четене

Изпълнителят следва да проучи в детайл подбраните типични примери и да направи изводи за жанровата им специфика.

## 3.3. Дискурсивен анализ

Да се направи дискурсивен анализ на отделните езици, конструиращи градската идентичност - в какъв социален, културен и властови контекст функционират те, кои са групите и социалните агенти, които са техни „автори“, какви са целите, средствата и възможностите им, с какви други езици се конкурират, какви конкуриращи се образи на София създават, как последните се възприемат и употребяват. Да се включат статистически данни, засягащи разпространението им и социалното им въздействие.

## 3.4. Съпоставителен анализ

Да се направи съпоставителен анализ на словесните, визуални и пазарни единици, като се направят изводи относно възможностите им за "синтезно" конструирание на желана градска идентичност, на базата на анализиранияте типични примери. Тези изводи да бъдат съпоставени и с резултатите от общото социологическо изследване за Качество на живот, което ще засегне темата за идентичността и представите на жителите на София за нея.

## 3.5. Финален синтез

Да се направи финален синтез, който да покаже изводи за състоянието на градската идентичност и да даде препоръки за политики. Това да бъде структурирано и

представено в доклад, съдържащ методите на работа, събраните информация/данни (предоставени в машинно-четим вид), направените изводи и описаните препоръки за политики.

### **III. Провеждане на изследване - Социалното въздействие на изкуствата върху града, в частност на свободната творческа сцена на София**

#### **4. Обхват, метод на работа и цел**

##### 4.1. Обхват

Териториалният обхват на Визията е гъвкав и съобразен с вече съществуващите или потенциални агломерационни връзки, природо-географски дадености и тенденции на влияние на София в национален, регионален, европейски и световен мащаб. Той не се ограничава до административно-териториалните граници на Столична община, а зависи от спецификата на разглежданата тема.

Изследването следва да бъде проведено на районен принцип, така че да има сравнимост на резултатите по райони/териториални структурни единици. Те ще бъдат предварително подадени от Възложителя, като бъдат унифицирани и за другите изследвания заложи в останалите обособени позиции. За целите на настоящото изследване териториалните структурни единици ще бъдат групирани и сведени до 12.

Тематичният обхват на изследването включва петте изкуства - театър, танц, литература, визуални изкуства и музика.

##### 4.2. Метод на работа

С цел успешното постигане на заложените цели и резултати, предварително следва да бъдат проучени различни подобни изследвания на социалното въздействие на изкуствата върху града на местно, европейско и/или световно ниво, с което да се подпомогне създаването на методология за изследването и необходимите изследователски инструменти за качествената и количествената част. Подготовката на изследванията задължително включва провеждане на "кабинетно проучване", целта на което е да се събере както методологическа, така и съдържателна

информация за: 1) културното предлагане в отделните изследвани части на града; 2) подобни изследвания на изкуствата в града, както местни, така и на територията на Балканите, Европа и/или близки и по-далечни континенти; 3) дейността на свободната творческа сцена; 4) да се проучат подробно организациите работещи в изследваната територия

Да се проучат подробно териториалните структурни единици и да се **типологизират по определени параметри**, като отдалеченост, свързаност, население, наличие на културни събития в определения район, наличие на културни центрове и институции попадащи в териториалната структурна единица, икономически профил и образование на населението и други произтичащи от работата по изготвяне на методиката за изследването. Тук следва да се обърне **най-голямо внимание на специфичните нужди на публиката**, които да бъдат сравними с тези на подобни по вид териториални структурни единици. Посредством типологизирането на 12те териториални структурни единици, те да бъдат **сведени минимум до три типа** (може и повече). Да се избере минимум **по една териториална структурна единица от тип**, в която да бъде проведено изследването. В типологизирането да се изключи Централната градска част, поради наситеността си с културно предлагане. Във фокусът на изследването попадат в жилищните райони, като се прави качествен анализ на публиката, нейната активност и достъпа ѝ до изкуства и култура в настоящия момент.

Освен чрез предварителното кабинетно проучване Изпълнителят следва да направи задълбочен анализ на социалното въздействие на публиката, който следва да бъде осъществен посредством **качествени и количествени методи – фокус групи и анкетно проучване**. Анкетното проучване следва да обхване **сумарно мин. 300 човека. Минимумът фокус групи**, който Изпълнителят следва да направи е **4**, по една във всяка териториална структурна единица и една с доставчици на култура в изследваните териториални структурни единици, представители на свободната творческа сцена. Във въпросниците към доставчиците на културни продукти, да се добавят въпроси, свързани с тяхната оценка на културното предлагане и оценка на публиката и нейните нужди и за останалите териториални структурни районни, ако те са работили в такива. С цел сравнимост на данните, участие в работни и фокус групи имат заинтересовани страни от съответния регион – общинска администрация по места, културни институти и читалища, организации от свободната творческа сцена, граждански сдружения, представители на образователните институции в района, клубове, мрежи на творчески предприемачи и др.

За целите на изработване на Визия за София и изследванията към нея, Възложителят изисква от Изпълнителя **интердисциплинарна работа и включването на различни експертизи при изработването на различните изследователски инструменти и анализи**. С цел да се създаде оптимално добра методика за изследването и да се направи възможно най-сполучливото типологизиране на териториалните структурни единици, Изпълнителят следва да

координира и консултира работата си с екипите на другите направления, най-вече тези имащи директно отношение към територията и конкретното изследване. Това са екипите на направления – Хора, Градска среда, Транспорт и Икономика.

Изпълнителят взаимодейства и се консултира с районните администрации и културни организации активни във формиране на местната публика и творчески ресурс в изследваните териториални структурни единици.

## **5. Цел и очаквани резултати**

Основната цел е провеждане на пилотно проучване на публиката за изкуства на територията на София с конкретен анализ на достъпа до изкуства и въздействието им върху развитието на различен тип райони в града.

Резултати:

- Дефиниране на настоящия профил на реална публика и на целева аудитория,
- Дефиниране на настоящите и бъдещи връзки: публика – изкуства
- Определяне на потребностите от информация на публика и аудитория (в частност възможности за цифров обмен на данни и събиране на информация за профилите на културно потребление)
- Определяне на видове стимули за достъп до изкуства и култура
- Изведени предложения за развитие на творческия потенциал в тези и подобни на тях териториални структурни единици
- Разработен доклад с описание на методологическа част, аналитична част изводи и препоръки

## **6. Дейности**

### **6.1. Координация и предварително проучване**

#### **6.1.1. Екип и обхват**

Изпълнителят провежда кабинетно проучване фокусирано в запознаване с подобни изследвания за оценка на социалното въздействие на изкуствата върху града. Проучва свободната творческа сцена и нейния обхват на работа. Проучва отделните териториални структурни единици и разработва драфт/чернова за типологизация.

Изпълнителят сформира смесен работен екип, с който структурира работата по задачи и срокове. В работния екип се привличат различни заинтересовани страни и експерти в различни сфери. Следва да се включат и експерти с опит в изследването на публики.

Заинтересованите страни са различни доставчици на културни продукти, местните общини и културни организации, активни във формиране на местната публика и творчески ресурс:

- Директори и служители на Общински културни институти
- Образователни организации намиращи на съответната територия: формално и неформално обучение
- Директори и служители на държавни културни институти и читалища активни в съответната територия –ако има такива
- Създателите на фестивали и друг вид събития с обществен профил провеждани в района.
- Творчески организации, граждански сдружения, фондации, независими артисти и културни оператори и свързаните с тях професионални представителни мрежи, работещи в град София
- Бизнес предприемачи, които са насочени към развитие на местен творчески потенциал
- Предприемачи, развиващи дейност в сферата на културния и творческия туризъм
- Представители на международни културни институти в София

Екипът инициира съвместна работа с експертите в отделните тематични направления и координира работни срещи с тях, с цел типологизиране на териториалните структурни единици и структурирането на приоритетите за типологизирането и последващото им групиране и приоритизиране за определяне на териториален обхват. Териториалният профил на проучването се дефинира посредством работа с гореспоменатите страни.

### 6.1.2. Подготовка на проучването

След като Изпълнителят е определил конкретния териториален обхват и подход за изследването, започва подготовка за събирането на информация. Той създава инструментите (сценарии за фокус групите и анкетни карти за различните видове анкетни проучвания), посредством мултидисциплинарна работа и преди началото на изследването ги координира с Възложителя и изпълнителите на отделните останалите обособени позиции, имащи директно отношение към темата. Изпълнителят създава стриктен график на работа по отделните изследвания и техните части, като фокус групите хронологически предхождат анкетното проучване.

## 6.2. Изследване на публиката

### 6.2.1. Провеждане на изследването

Изпълнителят поетапно провежда отделните части на изследванията, съответно с качествени и количествени методи, като качествените предхождат количествените.



### 6.2.2. Анализ на изследванията

Изпълнителят извършва подробен анализ на резултатите от изследванията, като ясно структурира най-важните изводи от отделните изследвания и конструира препоръки за системен набор на данни.

Изпълнителят подготвя доклад, който обобщава изводите от отделните изследвания и ясно представя скелета на системата за набор на данни. Към доклада са приложени в машинно-четим вид всички сурови данни, събрани по време на работата по задачата.

### 6.3. Комуникация

В подготовка на проучването на терен, събиране на участници в анкети и фокус групи се провежда информационна кампания и се избира подходяща цифрова среда и инструмент за събиране и анализ на данни.

С цел проверка на анализа се използват канали за комуникация на професионални и неформални мрежи свързани с изкуствата, за които се подготвят привличащи вниманието анонси, както и специализирана за различни цели – (възрастови) групи вид информация.

---

## IV. Финализиране на теми

### 1. Обхват, метод на работа и цел

#### 1.1. Обхват

Териториалният обхват на Визията е гъвкав и съобразен с вече съществуващите или потенциални агломерационни връзки, природогеографски дадености и тенденции на влияние на София в национален, регионален, европейски и световен мащаб. Той не се ограничава до административно-териториалните граници на Столична община, а зависи от спецификата на разглежданата тема.

Тематичният обхват на Визията задължително включва, но може да надхвърля, темите, дефинирани в Стъпка 2. Изпълнителят може да предложи добавяне, обединяване или премахване на теми, а Възложителят има право да не приеме предложенията.

Времевият обхват на Визията е с перспектива до 2050 г. Този обхват трябва да включва краткосрочни, средносрочни и дългосрочни цели.

## 1.2. Метод на работа

Финализирането на темите на Визията означава определяне на цели, задачи и мерки. Изпълнителят трябва да обоснове необходимостта от всяка предложена цел. Целите следва да се определят от една страна в съответствие с националните и международните ангажименти и съществуваща стратегическа и нормативна рамка на Република България и в частност Столична Община, а от друга - отчитайки европейските и световните тенденции в развитието на градовете. Целите следва да бъдат дефинирани, имайки предвид резултатите от Стъпка 2 (доклади на експертите). Целите трябва да отговарят на следните изисквания:

- да бъдат ясно формулирани,
- да са измерими с обективни показатели,
- да са изпълними,
- да са релевантни и реалистични спрямо наличните ресурси,
- да бъдат дефинирани във времеви аспект,
- да е ясна зависимостта между различните цели.

Неразделна част от дефинирането на целите е подборът на задачи, чрез които целите ще бъдат постигнати. Задачите са по-общи действия, които включват конкретни мерки.

Конкретните мерки трябва да бъдат ясно дефинирани по следните характеристики:

- разход (необходими ресурси за осъществяване на мярката) и ползи (постигнати резултати, в рамките на поставените цели),
- предварителна оценка на въздействието (вкл. брой цели, на които влияе мярката, обхват и др.),
- период за изпълнение.

Изпълнителят трябва да предостави стойности за всяка от характеристиките по всяка от предложените мерки. Тези стойности ще бъдат приложени в динамичен модел, който е предварително създаден от Възложителя и ще бъде съгласуван с Изпълнителите по всички обособени позиции.

Диаграма на връзката цел-задачи-мерки-характеристики.

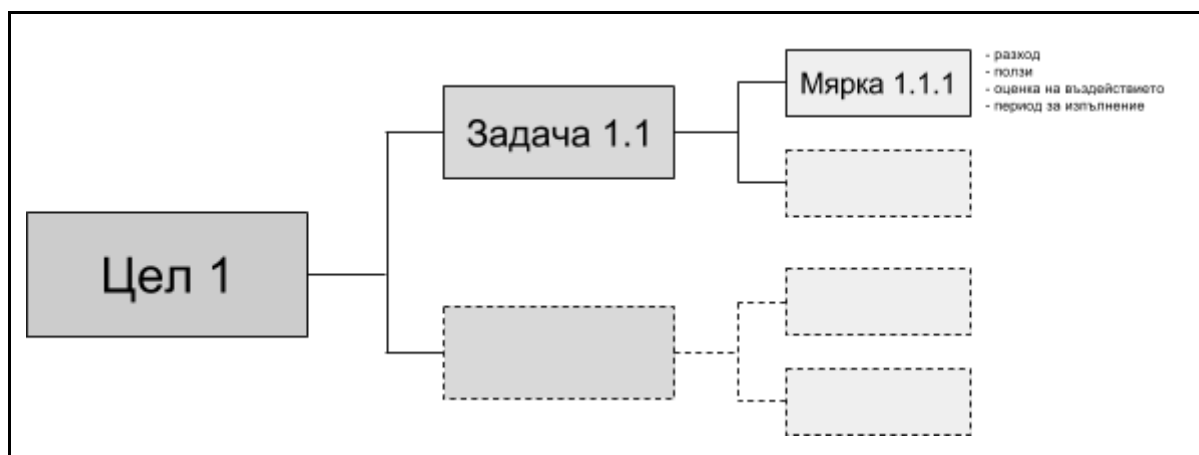

## 2. Цел и очаквани резултати

Всички дейности по настоящата обособена позиция трябва да завършат с консолидиране на събраната информация, която да послужи за определяне на съдържанието и структурата на Визията. Обобщеният резултат включва:

- цели, които са обосновани с обективни данни,
- задачи, водещи до постигане на целите,
- мерки, дефинирани по гореописаните характеристики,
- определени индикатори за прогрес,
- обобщени и групирани цели.

## 3. Дейности

### 3.1. Създаване на съдържание за Визията

#### 3.1.1. Определяне на цели

Изпълнителят предлага цели, съобразени с тематичното направление на обособената позиция. Целите могат да включват една или повече теми. Изборът на цели трябва да се основава на:

- Методическите насоки,
- експертните доклади от Стъпка 2,
- резултатите от проучванията от Стъпка 3,
- допълнителна информация, предоставена от Възложителя,
- работата със заинтересовани страни,
- други предложения по преценка на Изпълнителя.

### 3.1.2. Определяне на задачи

Неразделна част от дефинирането на целите е подборът на задачи, чрез които целите ще бъдат постигнати. Задачите са по-общи действия, които включват конкретни мерки.

### 3.1.3. Определяне на мерки

За всяка дефинирана задача Изпълнителят определя набор от мерки, които водят до изпълнението ѝ.

## 3.2. Прилагане на динамичния модел

### 3.2.1. Дефиниране на характеристики на мерките

Всяка предложена от Изпълнителя мярка трябва да бъдат ясно дефинирана по характеристиките, описани в Метод на работа.

### 3.2.2. Итеративно прилагане на динамичния модел и подобрене на модела

Предложените мерки, с техните характеристики, ще бъдат приложени в динамичния модел, съвместно с Възложителя. Моделът може да бъде променян в хода на работа при откриване на дефицити, свързани със структурата или заложените характеристики.

## 3.3. Определяне на индикатори за оценка на прогреса

### 3.3.1. Индикатори за оценка на изпълнение на целите

За всяка цел се определя набор от ключови индикатори, които да позволят извършване на оценка на успеха от изпълнението на задачите. Индикаторите трябва да бъдат количествено оценени.

### 3.3.2. Индикатори за оценка на прогреса по изпълнение на мерките

За всяка мярка се определят индикатори за проследяване на прогреса по нейното изпълнение. Индикаторите трябва да бъдат количествено оценени.

## 3.4. Финализиране на целите, задачите и мерките

### 3.4.1. Участие в работни срещи с координационния екип, мониторинговия екип и екипите по направления (другите обособени позиции в настоящата поръчка)

В тези срещи се дискутира прогресът по работата, обменя се информация, обсъждат се идеи за дефиниране на цели, задачи и мерки. Целта на тези срещи е да бъдат надскочени тематичните рамки на седемте направления (обособени позиции), като се постигне мултидисциплинарност на процеса, бъдат изяснени възможни взаимовръзки и полета на припокриване.

### 3.4.2. Участие в работни срещи със заинтересовани страни

Под заинтересовани страни в тази стъпка се има предвид:

- Експерти, имащи отношение към темите (вкл. чуждестранни специалисти)
- Граждански организации, групи, НПО
- Общински и държавни структури
- Бизнес, предприемачи и инвеститори

Целта на работните срещи е предложените от Изпълнителя цели, задачи и мерки да бъдат обсъдени и съгласувани с по-широк кръг заинтересовани страни.

## 3.5. Участие в публични прояви

Изпълнителят участва в публични прояви, свързани с представяне на дефинираните от него цели, задачи и мерки пред широката общественост. Тези прояви се организират от екип Визия, в съответствие с изискванията, описани в Стъпка 5 от Методическите насоки. Целта им е постигане на обществен консенсус за посоката на развитие на София и крайградските територии. В тях Изпълнителят участва със своята експертиза, като обосновава при нужда конкретния избор на цел, задача, мярка, така че да се постигне максимална обществена подкрепа и разбиране за

предложенията. Осъществяването на тези прояви представлява част от Стъпка 5 от процеса на изграждане на Визията.

## **V. Докладване и проследяване на напредъка**

### **1. Доклад 1**

Изпълнителят представя доклад в срок от 90 дни от подписване на договора. Представя се след извършване на изследванията. В доклада се описват извършените изследвания, резултатите от тях и извършеният от Изпълнителя анализ. Към доклада се прилагат всички изходни данни, използвани от Изпълнителя.

### **2. Доклад 2**

Изпълнителят представя доклад в срок от 150 дни от подписване на договора. В него се описват и аргументират предложените цели, задачи и мерки.

### **3. Финален отчет**

Изпълнителят представя финалния отчет в срок от 210 дни от подписване на договора. В отчета Изпълнителят прави подробно описание на извършените дейности по договора.

### **4. Проследяване на напредъка**

Възложителят има право по всяко време да изиска от Изпълнителя отчет за извършената до момента дейност и постигнатите резултати.