

Избор на изпълнители за провеждане на проучвания, анализ и консолидация на събраната информация, финализиране на темите, създаване на съдържание и структура, както и определяне на цели за "Визия за развитие на София и крайградските територии"

Обособена позиция 6

I. Въведение

Визия за София е инициатива за създаване на споделена и дългосрочна стратегия за развитие на София и крайградските територии. Проектът има амбицията да опише града, в който искаме да живеем, и да подобри начина на градско планиране, като включи още в началото на процесите на взимане на решения всички хора и организации, които участват в създаването на общото бъдеще на София: общински власти, неправителствени организации, инвеститори, изследователи, експерти и граждани. Задачи на Визията са анализ на моментното състояние на София и създаването на механизми за устойчиво взаимодействие между заинтересованите страни и идентифициране на споделени цели. Проектът е инициатива на Столична община и ще послужи за основа на всички бъдещи стратегии за развитие на града до 2050 г.

Настоящата обществена поръчка цели избор на изпълнители за дейностите, описани в Стъпки 3 и 4 от "Методически насоки за разработване на дългосрочна визия за развитие на София и крайградските територии" (Методически насоки), достъпни на <https://www.sofia.bg/documents/20182/541946/визия-Архитектура.pdf/818a1f94-0aa2-489e-859a-4f5660f90ba6>, приети от Столичен общински съвет с решение No132 от 23.02.2017 г. Стъпка 3 се състои от провеждането на изследванията, определени в Стъпка 2. Стъпка 4 се състои от финализиране на темите, създаване на съдържание и структура за Визията, както и определяне на цели за Визията, които да бъдат публично обсъдени в следващите стъпки от процеса.

II. Провеждане на изследване - междусекторни зависимости

1. Обхват, метод на работа и цел

1.1. Обхват

Стратегическите документи на Столична община и анализът от фаза 2 на проекта Визия за София въз основа на показатели, които включват натрупване на критична маса, ресурсна ефективност, потенциала за растеж на печалбата, както и степента на използвани технологии/знание, идентифицират пет приоритетни сектора:

- Информационни и комуникационни технологии,
- Креативни и рекреативни индустрии,
- Професионални дейности и научни изследвания,
- Финанси и застраховане,
- Туризъм.

Настоящото изследване трябва да стъпи върху направените до момента анализи. То трябва подробно да обследва идентифицираните приоритетни сектори, тяхната икономическа дейност, специализация, ефективност, експортен потенциал и привлекателност за инвестиции. Следва да разработи клъстерна карта на ниво район в СО, която да предостави анализ на местната конкурентоспособност и концентрация на икономическите дейности, базирана на секторен и междусекторен статистически анализ на регионалните данни по ключови показатели за ефективност. Основен елемент от анализът трябва да е обследването на междусекторни връзки, общи дейности и потоци, така че да бъдат идентифицирани и проучени потенциални възможности за синергия. Важно е да се обърне внимание на споделени ресурси, инфраструктурни изисквания, както и общи предизвикателства и бариери пред развитието на фирмите от тези клъстери. Тези взаимовръзки трябва да бъдат идентифицирани, анализирани и резултатите ясно визуализирани с карти и инфографики. На тяхна база, както и на база добри чуждестранни практики, следва да бъдат предоставени конкретни препоръки за дейности и политики насочени към стимулиране на координацията, създаване на синергии и премахването на пречките пред развитието на приоритетните сектори.

1.2. Метод на работа

Екипът следва да използва количествени и качествени методи за събиране на данни и информация, и методи за техния анализ, които да включват:

- Преглед на докладите от фаза 2 от процеса по съставяне на Визия за София и други релевантни документи
- Анализ на масиви от данни от различни информационни системи
- Статистически анализ на количествената информация
- Дълбочинни интервюта с представители на заинтересованите страни в рамките на приоритетните сектори
- Преглед на добри световни практики

- Експертна оценка въз основа на проведените дейности
- Други методи предложени от Изпълнителя и одобрени от Възложителя

Елементите на изследването, които трябва да бъдат разработени на базата на изброените методи са:

- Аналитичен икономически профил на клъстерите от приоритетни сектори, включващ индикатори за тяхната икономическа и инвестиционна дейност, специализация, пазарен дял, ефективност, производителност, експортен потенциал и др.
- Клъстерна карта на ниво район в Столична община, която да предостави анализ и визуализация на местната конкурентоспособност и концентрация на икономическите дейности, базирана на секторен и междусекторен статистически анализ на регионалните данни по ключови показатели.
- Анализ на междусекторни връзки, общи дейности, потоци, както и споделени ресурси, инфраструктурни изисквания и/или предизвикателства, бариери пред развитието на фирмите от тези клъстери. Тези взаимовръзки трябва да бъдат идентифицирани, анализирани и резултатите ясно визуализирани с карти и инфографики. Трябва да са проучени и обосновани потенциални възможности за синергия между клъстерите от приоритетните сектори.
- Извлечени препоръки за дейности и политики насочени към стимулиране на координацията, създаване на синергии и премахването на пречките пред развитието на приоритетните сектори.

Изпълнителят трябва да избере и съгласува с Възложителя методология, базирана на стандартизирани бенчмарк дефиниции, които да групират фирмите от приоритетните сектори в клъстер и под-клъстер категории, за да позволява сравнителен анализ. Същият подход е необходим и при определяне на изчерпателния набор от индикатори, с помощта на които да се изгради икономически профил на клъстерите и да се разработи клъстерната карта.

Изяснена концепция, методология и набор от индикатори на изследването, трябва да се съгласуват и с изпълнителите от останалите обособени позиции по настоящата поръчка.

След провеждането на количествените и качествените изследвания и аналитичната работа, изпълнителят трябва да обобщи и визуализира резултатите и да оформи доклад с изводите от изследването.

Изпълнителят предоставя на Възложителя всички сурови данни в машинно-четим вид, с които е работил по настоящата задача.

2. Цел и очаквани резултати

Основната цел на изследването е да повиши ефективността, международната конкурентоспособност и инвестиционната атрактивност на бизнеса в столицата като предостави анализ, който да спомогне за координация и партньорство между всички заинтересовани страни в полза на развитието на петте приоритетни области и да

даде основа за фокусирана стратегия и политика за повишаване на тяхната ефективност, чрез насърчаване на иновативни синергии между тях.

Ключова цел на изследването е да идентифицира съществуващи и развити знания и умения, които биха могли да бъдат интегрирани в други области, подобрявайки тяхната ефективност и добавена стойност. Изследването трябва да помогне на отделните фирми от приоритетните сфери да обогатят познанията си за своите конкуренти и доставчици, както и да повиши информираността им за собствения им сектор и взаимовръзките му с останалите клъстери. Обследваните взаимовръзки и възможности следва да дадат насока на съществуващите бизнеси за нови активности и посоки за развитие. Резултатите следва да спомогнат за насърчаването на конструктивна координация в отделните клъстери, както и помежду им.

Анализът трябва да послужи като инструмент на местната власт за идентифициране на предизвикателства, които възпрепятстват бизнесът да разгърне пълния си потенциал, подобрявайки конкурентоспособността на столицата. Също така, предоставените препоръки, трябва да послужат за формиране на политики за привличане на инвеститори и стимулиране растежа на съществуващите компании в ключовите сектори.

Резултатите от изследването трябва са от полза на чуждестранни инвеститори да вземат информирано решение за избора на София като инвестиционна дестинация като им демонстрира мащаба и спецификите на сектора, както и потенциалните доставчици и партньори, с които биха могли да сътрудничат.

3. Дейности

3.1. Кабинетно проучване

В рамките на този подготвителен етап Изпълнителят:

- преглежда и ползва за основа на изследването докладите от фаза 2 на съставянето на Визия за София и други релевантни документи.
- избира, обосновава и съгласува с Възложителя методологията на изследването.
- проучва моделът за клъстерен анализ и определя и събира наборът от индикатори необходими за изследването.
- дефинира въпросите, с които да бъдат проведени дълбочинните интервюта, и съгласува с Възложителя конкретните ключови представители на заинтересовани страни, с които те ще бъдат проведени.
- набавя нужната информация и данни за количествения анализ.
- разглежда добри международни практики за междусекторен анализ.

3.2. Провеждане на изследвания и анализи

Изпълнителят поетапно провежда отделните части на изследванията, съответно с качествени и количествени методи. След обособяване на клъстерите и основните

играчи в тях, Изпълнителят трябва да направи дълбочинни интервюта с ключови представители от частния и публичния сектор (поне по 2 на клъстер), в които да събере информация за предпоставките за успех и бариерите, междусекторните връзки и потенциала им за подобрене, синергиите и иновативните практики.

Изпълнителят координира работата си с изпълнителите по другите обособени позиции и с Възложителя с цел синхронизиране на дейностите на изследването и напредъка и разпределяне на задачи при анализ на припокриващи се и/или допълващи аспекти.

3.3. Финален доклад

Изпълнителят извършва подробен анализ на резултатите от изследванията, като ясно структурира най-важните изводи във финален доклад. Визуализира резултатите по ясен, разбираем начин чрез карти и инфографики. Задължително предоставя в машинно-четим вид всички сурови данни, събрани по време на работата по задачата. Изпълнителят предоставя и резултата от своята работа в машинно-четим формат.

III. Провеждане на изследване - конкурентоспособност на град София според модела „Лугано“

1. Обхват, метод на работа и цел

1.1. Обхват

Предметът на изследването е да се идентифицират благоприятните тенденции в развитието на столицата, както и насоки и възможности за развитие спрямо международни добри практики, в контекста на София като туристическа дестинация. За целта чрез метода „Лугано“ трябва да бъде измерена туристическа конкурентоспособност и привлекателността на Столична община в привличането на туристически поток в сравнение с другите европейски градове. На база предоставената методология изследването ще обхване различни икономически, социални и културни аспекти на градовете: инфраструктура и ниво на достъпност на дестинациите, наличие на леглова база и ресторанти, ценови равнища, културна програма и пр., както и оценка на нивото им. Целта е да бъдат валидирани приоритетите за развитието на града в туристически аспект и да се идентифицират недостатъци.

Обхватът на изследването включва Столична община, както и 3 други европейски столици, за които могат да бъдат набавени необходимите количествени данни онлайн и по възможност представляващи нашия близък регион, Централна и Западна Европа според наличността на информация.

1.2. Метод на работа

С цел успешното постигане на заложените цели и резултати, Изпълнителят ще използва комплексната методология на т.нар. туристически показател „Лугано“ и определените в него изследователски инструменти за качествената и количествената част. Подготовката на изследванията включва “кабинетно проучване”, целта на което е да се събере както методологическа, така и съдържателна информация за:

- Съставните части на показателя и методологията на пресмятането му.
- Моделирането на оценката.
- Конкретните въпроси, целящи да измерят важността на отделните елементи в 3-те основни измерения на индекса:
 - Пристигане в дестинацията
 - Временно пребиваване в дестинацията
 - Постоянно пребиваване в дестинацията
- Типовете данни и техните източници нужни за количествената страна на анализа.

Важен резултат от кабинетното проучване е изработването на въпросник, който да измерва качествено важността на 3-те дименсии на индекса. Той трябва да бъде изработен съвместно с изпълнителя на фокус групови дискусии и анкетни проучвания в рамките на обособена позиция номер 1 от настоящата поръчка, за да отговаря на нуждите и на двете изследвания. На базата на интервюираните там 3 основни групи: (1) чуждестранни туристи, (2) туристи от България, (3) бизнеси, работещи с туристи; ще бъде изработена основата на модела, нужен за пресмятане на финалните индекси.

Изпълнителят следва да организира координацията на нуждите си с изпълнителите, провеждащи проучванията в обособена позиция номер 1 от настоящата поръчка. При получаване на гореспоменатите резултати от проведеното качествено изследване Изпълнителят е длъжен да ги интегрира в последващия анализ и финален доклад.

Изпълнителят трябва да дефинира и съгласува данните и показателите избрани за количествения анализ на туристическия индикатор „Лугано“ с Възложителя по всяко от трите измерения, както следва:

- 1) Пристигане в дестинацията:
 - a. Източници на информация налична оф и онлайн за всяка дестинация
 - b. Източници на транспорт към дестинациите
- 2) Временно пребиваване в дестинацията

- a. Места за настаняване - хотели, хостели, апартаменти, и др.
 - b. Ресторанти
- 3) Постоянно пребиваване
- a. Атракции
 - b. Събития

Изпълнителят събира и обработва получените данни за избраните градове, привеждайки ги в съпоставим вид.

Обобщава резултатите, визуализира ги и оформя доклад с изводите от сравнението.

Обобщава изводите от изследването, установява сходства и разлики. Извежда добри практики за приложени мерки, подобряващи увеличаването на туристическите потоци. Описва цялата методология и инструментите, които са използвани и заедно с анализа и изводите съставя финален доклад.

Изпълнителят координира всички стъпки по изследването с Възложителя и екипите по другите обособени позиции. Изпълнителят предоставя на Възложителя всички сурови данни в машинно-четим вид, с които е работил по настоящата задача.

2. Цел и очаквани резултати

Целта на проекта е цялостна стратегия с ясни препоръки и предложения за подобряването на сравнителната конкурентна позиция на Столична община, развиване на икономическия и културен живот в столицата и привличане на все повече и по-доходоносни туристически потоци.

Целта ще бъде постигната чрез долу изброените изследвания:

- Преглед на докладите от фаза 2 на изграждането на Визия за София и други релевантни документи.
- Използване на качествено изследване реализирано от изпълнителя, избран за обособена позиция номер 1, в което ясно е измерена сравнителната важност на различните видове туристически услуги и фактори за успех според методологията „Лугано“ събран от външните, вътрешните туристи и туроператорите/агенциите. Не по-малко важна за събиране е и информация за финалното им удовлетворение от използваната услуга.
- Количествен анализ на гореспоменатите фактори по отношение на наличност, ценови равнища и разнообразие за СО. Събиране, агрегиране и изравняване на данните за избраните 3 европейски столици.
- Изготвяне на индекс „Лугано“ на Столична община, посредством който тя да се сравни с избраните градове в Европа като цяло и по съставните части на показателя. Индексът би могъл да бъде повторно замерван в средносрочен и

дългосрочен план за проследяване на представянето на туристическия сектор и/или замерване ефекта от имплементиране на секторни политики.

- Съставяне на SWOT анализ на града, който да служи за гръбнак на стратегия за развитие, обхващаща както градската среда, така и на маркетинговите и PR кампании.
- Определяне на бенчмаркове според представянето на останалите столици, които ясно да очертаят сферите, в които Столична община има конкурентни предимства и на които трябва да наблегне в комуникацията.
- Разработен доклад с изводите от изследванията и ясно обособени възможности за развитие, както и добрите практики от държавите с най-висок резултат за всяка сфера, които да бъдат репликирани и доразвити спрямо месния контекст
- Предоставени и систематизирани всички сурови данни, събрани по време на работата по поръчката.

3. Дейности

3.1. Кабинетно проучване

- Изпълнителят избира, обосновава и съгласува с Възложителя методологията на изследването.
- Изпълнителят проучва моделът на изготвяне на оценката и определя нужните последващи измерители и анализи за формиране на количествения и качествен анализ.

Изпълнителят, в съвместна работа с екипа, избран по Обособена позиция 1, дефинира въпроси, с които да бъде направена качествената оценка на отделните фактори, съставляващи финалния индекс. Въпросите трябва да се отнасят до нивото на важност на всяка туристическа услуга за туристите, както и тяхната качествена оценка на получената услуга. Така например даден турист може да определи, че за него важността на храна и ресторанти в даден град е много висока, но също така, че след пробването им е останал крайно недоволен от предложената услуга. И двете измерения на важност и удовлетворение са много важни за съставяне на финалния индекс и трябва да бъдат проверени за следните под-фактори:

A. Пристигане в дестинацията:

1. Източници на информация налична оф и онлайн за всяка дестинация:

- a) Туристически гидове и източници на формална информация
- b) Реклами и спонсорирано съдържание
- c) Социални медии и блогове
- d) Специализирани уеб сайтове на селектираните градове и общини
- e) Туристически агенции
- f) Други канали

2. Източници на транспорт към дестинациите
 - a) Въздушен транспорт – стандартни и лоу кост решения
 - b) Железопътна мрежа
 - c) Международни пътища и автомобилна инфраструктура
 - d) Воден транспорт
 - e) Публичен и частен превоз
 - V. Временно пребиваване в дестинацията
 1. Настаняване
 - a) Хотели, хостели
 - b) Частни имоти (Airbnb), couchsurfing
 - c) Роднини и познати
 2. Хранене
 - a) Заведения за хранене
 - b) Магазини за храна
 - C. Постоянно пребиваване
 1. Атракции
 - a) Културни атракции и музеи
 - b) Недвижими културни ценности
 - c) Исторически локации от туристически интерес
 - d) Емблематични сгради
 2. Събития и дейности
 - a) Шопинг дестинации и отворени пазари/базари
 - b) Възможности за спорт
 - c) Кафета, барове, дискотеки
- Изпълнителят финализира въпросите след като в съвместна работа с Екипа от Обособена позиция 1 е разработил въпросниците за фокус груповите дискусии с туристи и туристически бзнеси.
 - Изпълнителят включва въпроси както за Столична община, така и за селектираните 3 европейски столици.
 - Изпълнителят набавя нужната информация за количествения анализ по всяко от 3-те измерения и под-фактори в следните посоки:
 - A. Наличност
 - B. Разнообразие и иновации
 - C. Ценови равнища на услугата
 - D. Интеграция на услугата

3.2. Съставяне на качествен модел

Изпълнителят координира получаването на резултатите от анкетите и фокус групите. Анализира резултатите и съставя конкретните осреднени тежести на всяко

едно измерение и под-фактор, които се залагат в модела на изработване на измерителя „Лугано“.

3.3. Количествен анализ

Изпълнителят набира суровата информация и данни, нужни за анализа на всяко от 3-те измерения и под-фактори за Столична община и 3-те допълнителни столици. Обработва и анализира данните според модела на показателя „Лугано“. Привежда в сравним вид данните за пълна интеграция на показателите.

3.4. SWOT анализ и Benchmarking

Изпълнителят обединява качествения и количествения анализ за съставяне на финалните индекси на всички избрани столици. Извършва сравнителен анализ и на базата на резултатите по всяко измерение и под-фактор подготвя карта на силни, слаби страни, възможности и заплахи според SWOT методологията. За всяка дименсия на анализа залага средносрочни и дългосрочни бенчмаркове, които да влязат в стратегията. На базата на бенчмарк столиците проучва добрите практики и инициативи седящи зад всеки от елементите на показателя „Лугано“ и прави предложения за репликиране и/или подобрене в местния контекст на Столична община.

3.5. Подготовка на доклад, обобщаващ изводите от изследванията

Изпълнителят подготвя доклад, който обобщава изводите от отделните изследвания. Визуализира резултатите по ясен, разбираем начин чрез карти и инфографики. Предоставя в машинно-четим вид всички сурови данни, събрани по време на работата по задачата

IV. Провеждане на изследване - изготвяне на икономически профили на районите в СО

1. Обхват, метод на работа и цел

1.1. Обхват

Изследването има за цел да анализира икономическите профили на отделните райони на Столична община, като идентифицира уникални и споделени характеристики и представи анализ на специфичните причини за дисбалансите в развитието. Изследването ще даде препоръки и ще създаде предпоставки за по-добро планиране, прилагане на таргетираны стратегии за растеж и развиване на местния бизнес, както и повишаването на нивото на благосъстояние на жителите на София.

Обхватът на изследването включва:

- предоставяне на надеждни и обективни данни оценка на икономическото състояние на всеки от районите;
- сравнителен анализ на причините за идентифицирания етап и темп на развитие, както и открити аномалии;
- анализ на разпределението на бизнеса в град София по райони и икономически дейности и проследяване на икономическата активност по сектори и локация;
- препоръки за конкретни политики, съобразени с районните особености, които да стимулират повишаване на качеството на живот.

1.2. Метод на работа

Екипът следва да използва количествени методи за събиране и анализ на данни и информация, които да включват:

- Документален преглед и запознаване с докладите от фаза 2 от съставянето на Визия за София
- Анализ на масиви от данни от различни информационни системи
- Статистически анализ на количествената информация, корелационен и регресионен анализ
- Ясно графично визуализиране на ключови параметри, изследвани зависимости и резултати
- Експертна оценка въз основа на проведените дейности
- Преглед на добри световни практики
- Други методи, предложени от Изпълнителя и одобрени от Възложителя

Елементите на изследването, които трябва да бъдат разработени на базата на изброените методи са:

- Аналитичен социално-икономически профил на всеки от районите на Столична община, базиран на параметри и индикатори за анализ на икономическото развитие. Изпълнителят трябва да извлече комплексна картина за стандарта на живот в отделните райони. Тя трябва да е базирана на икономически показатели, включващи нива на БВП на глава от населението, доход, нива на заетост, нива на бедност, обем потребителска кошница, притежание на автомобил и др., но също и допълнителни параметри като транспортна свързаност, енергийна ефективност, достъп до публични услуги, спортни съоръжения и пр. Изпълнителят трябва да изследва двигателите на икономическия растеж в районите, като направи подробна оценка на възможните взаимозависимости и причинно-следствени връзки между благосъстоянието на даден район и неговите ключови показатели за демография, образование, инфраструктура, престъпност, чуждестранни инвестиции, усвояване на Европейски фондове и др., използвайки корелационен, регресионен анализ и други статистически методи.
- Сравнителен анализ на профилите и двигателите на растеж на районите.
- Анализ на състоянието на бизнеса във всеки район – да разгледа икономическата активност, секторна структура, профила на местния бизнес; да идентифицира бързо растящи сектори, сектори с висока добавена стойност и такива с експортен потенциал.
- Препоръки за дейности и политики по райони, насочени към стимулиране цялостното развитие на района и бизнеса.

Изпълнителят трябва да избере и съгласува с Възложителя методология и изчерпателния набор от индикатори за изготвяне на икономическите профили и състоянието на бизнеса.

Изяснените концепция, методология и набор от индикатори на изследването, трябва да се съгласуват и с изпълнителите от останалите обособени позиции по настоящата поръчка.

След провеждането на количествените изследвания и аналитичната работа, изпълнителят трябва да обобщи и визуализира резултатите и оформи доклад с изводите от изследването.

Изпълнителят предоставя на Възложителя всички сурови данни в машинно-четим формат, с които е работил по настоящата задача.

2. Цел и очаквани резултати

Икономическият профил на Столична община се разглежда в редица изследвания. Като във всеки голям град обаче, районите на София не са хомогенни и политики, базирани на агрегирани данни може да не предоставят оптимални резултати. Ето защо настоящото изследването има за цел да анализира икономическите профили на отделните райони на Столична община с техните споделени, но и уникални предимства и предизвикателства. Изследването цели да подобри разбирането за конкретните причини за дисбалансите в развитието и да създаде

възможност за по-добро планиране, прилагане на таргетирани стратегии за растеж и развиване на местния бизнес, както и повишава нивото на благосъстояние на гражданите. Конкретните препоръки в него следва да доведат и до по-ефективно разходване на публичните средства.

Анализът трябва да послужи като инструмент на местната власт за идентифициране на възможности и предизвикателства по райони в две посоки:

- Препятствият бизнесът да разгърне пълния си потенциал. Предоставените препоръки трябва да послужат за формиране на политики за привличане на инвеститори и стимулиране на растежа на съществуващите компании в ключовите сектори.
- Градоустройствени политики в полза на данъкоплатците. Изводите следва да спомогнат по-ефикасното планиране на инфраструктурни и социални проекти в посока повишаване на устойчивото развитие на градската среда.

3. Дейности

3.1. Кабинетно и теренно проучване

Като първи етап от изследването Изпълнителят провежда кабинетно проучване:

- преглежда и ползва за основа на изследването докладите от фаза 2 от съставянето на Визия за София и други релевантни документи.
- избира, обосновава и съгласува с Възложителя методологията и изчерпателния набор от индикатори, необходими за изследването за изследването.
- набавя нужната информация и масиви от данни за количествения анализ, вкл. с помощта на теренно проучване, където това е уместно, в релевантен на задачата мащаб.

3.2. Анализ

На базата на събраната информация, изпълнителят разгръща икономическия профил на всеки от районите като показва, включително с гео-координати на карта, представянето на всеки район по основните параметри на икономическо и социално развитие. Разглежда и профила на местния бизнес като описва и графично секторната структура. Продължава с аналитичната част от изследването, която включва:

- анализ на икономическото състояние на района
- статистически анализ, определящ кои са основните двигатели на икономическия растеж в района
- сравнителен анализ на районите, анализ на икономическите дисбаланси, прилики и разлики между причините, които ги обуславят
- анализира състоянието на бизнеса в района, като идентифицира най-бързо растящите сектори, секторите с висока добавена стойност, експортно ориентирания бизнес и този с експортен потенциал. Анализът включва и определяне на наличните предпоставките и пречки за развитие на тези групи.

- визуализира всички резултати по ясен, разбираем начин чрез графики, карти и инфографики
 - разглежда добри международни практики
 - на базата на направените анализи и проучвания, предоставя препоръки за дейности и политики по райони, преобладаващо такива в правомощията на Столична Община, насочени към насърчаване на бизнеса и повишаване на стандарта на живот на гражданите в района
- Изпълнителят координира работата си с изпълнителите по другите обособени позиции и с Възложителя с цел синхронизиране на дейностите на изследването и напредъка и разпределяне на задачи при анализ на припокриващи се и/или допълващи аспекти.

3.3. Финален доклад

Изпълнителят извършва подробен анализ на резултатите от изследванията, като ясно структурира най-важните изводи във финален доклад. Подготвя и обобщена презентация, която ясно представя ключовите заключения от отделните части на доклада. Задължително предоставя в машинно-четим вид всички сурови данни, събрани по време на работата по задачата. Докладът следва да съдържа и графична презентация (техническата реализация може да бъде уточнена с Възложителя) на всички гео-реферирани данни, генерирани и събрани в процеса на работа.

V. Финализиране на теми

1. Обхват, метод на работа и цел

1.1. Обхват

Териториалният обхват на Визията е гъвкав и съобразен с вече съществуващите или потенциални агломерационни връзки, природогеографски дадености и тенденции на влияние на София в национален, регионален, европейски и световен мащаб. Той не се ограничава до административно-териториалните граници на Столична община, а зависи от спецификата на разглежданата тема.

Тематичният обхват на Визията задължително включва, но може да надхвърля, темите, дефинирани в Стъпка 2. Изпълнителят може да предложи добавяне, обединяване или премахване на теми, а Възложителят има право да не приеме предложенията.

Времевият обхват на Визията е с перспектива до 2050 г. Този обхват трябва да включва краткосрочни, средносрочни и дългосрочни цели.

1.2. Метод на работа

Финализирането на темите на Визията означава определяне на цели, задачи и мерки. Изпълнителят трябва да обоснове необходимостта от всяка предложена цел. Целите следва да се определят от една страна в съответствие с националните и международните ангажменти и съществуваща стратегическа и нормативна рамка на Република България и в частност Столична Община, а от друга - отчитайки европейските и световните тенденции в развитието на градовете. Целите следва да бъдат дефинирани, имайки предвид резултатите от Стъпка 2 (доклади на експертите). Целите трябва да отговарят на следните изисквания:

- да бъдат ясно формулирани,
- да са измерими с обективни показатели,
- да са изпълними,
- да са релевантни и реалистични спрямо наличните ресурси,
- да бъдат дефинирани във времеви аспект,
- да е ясна зависимостта между различните цели.

Неразделна част от дефинирането на целите е подборът на задачи, чрез които целите ще бъдат постигнати. Задачите са по-общи действия, които включват конкретни мерки.

Конкретните мерки трябва да бъдат ясно дефинирани по следните характеристики:

- разход (необходими ресурси за осъществяване на мярката) и ползи (постигнати резултати, в рамките на поставените цели),
- предварителна оценка на въздействието (вкл. брой цели, на които влияе мярката, обхват и др.),
- период за изпълнение.

Изпълнителят трябва да предостави стойности за всяка от характеристиките по всяка от предложените мерки. Тези стойности ще бъдат приложени в динамичен модел, който е предварително създаден от Възложителя и ще бъде съгласуван с Изпълнителите по всички обособени позиции.

Диаграма на връзката цел-задачи-мерки-характеристики.

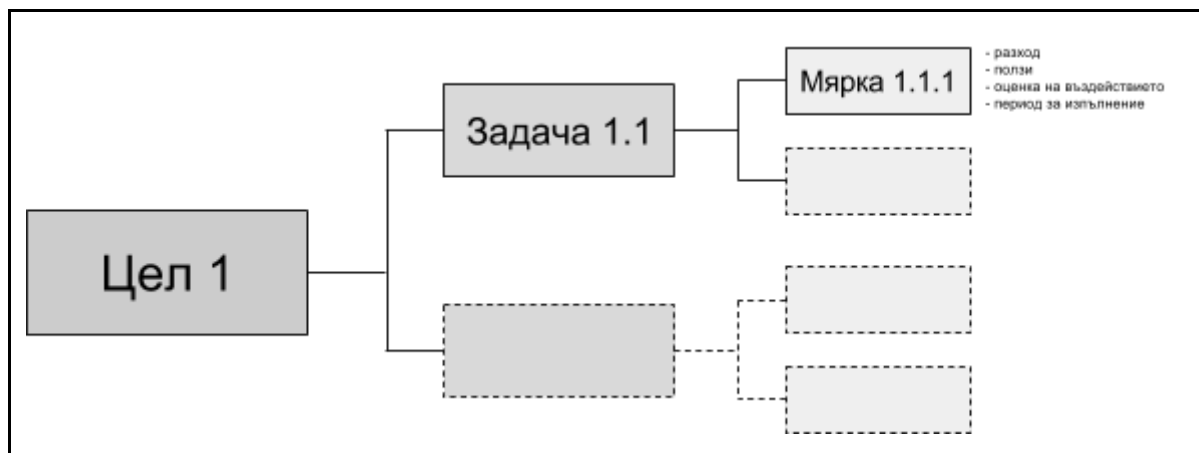

2. Цел и очаквани резултати

Всички дейности по настоящата обособена позиция трябва да завършат с консолидиране на събраната информация, която да послужи за определяне на съдържанието и структурата на Визията. Обобщеният резултат включва:

- цели, които са обосновани с обективни данни,
- задачи, водещи до постигане на целите,
- мерки, дефинирани по гореописаните характеристики,
- определени индикатори за прогрес,
- обобщени и групирани цели.

3. Дейности

3.1. Създаване на съдържание за Визията

3.1.1. Определяне на цели

Изпълнителят предлага цели, съобразени с тематичното направление на обособената позиция. Целите могат да включват една или повече теми. Изборът на цели трябва да се основава на:

- Методическите насоки,
- експертните доклади от Стъпка 2,
- резултатите от проучванията от Стъпка 3,
- допълнителна информация, предоставена от Възложителя,
- работата със заинтересовани страни,
- други предложения по преценка на Изпълнителя.

3.1.2. Определяне на задачи

Неразделна част от дефинирането на целите е подборът на задачи, чрез които целите ще бъдат постигнати. Задачите са по-общи действия, които включват конкретни мерки.

3.1.3. Определяне на мерки

За всяка дефинирана задача Изпълнителят определя набор от мерки, които водят до изпълнението ѝ.

3.2. Прилагане на динамичния модел

3.2.1. Дефиниране на характеристики на мерките

Всяка предложена от Изпълнителя мярка трябва да бъдат ясно дефинирана по характеристиките, описани в Метод на работа.

3.2.2. Итеративно прилагане на динамичния модел и подобрене на модела

Предложените мерки, с техните характеристики, ще бъдат приложени в динамичния модел, съвместно с Възложителя. Моделът може да бъде променян в хода на работа при откриване на дефицити, свързани със структурата или заложените характеристики.

3.3. Определяне на индикатори за оценка на прогреса

3.3.1. Индикатори за оценка на изпълнение на целите

За всяка цел се определя набор от ключови индикатори, които да позволят извършване на оценка на успеха от изпълнението на задачите. Индикаторите трябва да бъдат количествено оценени.

3.3.2. Индикатори за оценка на прогреса по изпълнение на мерките

За всяка мярка се определят индикатори за проследяване на прогреса по нейното изпълнение. Индикаторите трябва да бъдат количествено оценени.

3.4. Финализиране на целите, задачите и мерките

3.4.1. Участие в работни срещи с координационния екип, мониторинговия екип и екипите по направления (другите обособени позиции в настоящата поръчка)

В тези срещи се дискутира прогресът по работата, обменя се информация, обсъждат се идеи за дефиниране на цели, задачи и мерки. Целта на тези срещи е да бъдат надскочени тематичните рамки на седемте направления (обособени позиции), като се постигне мултидисциплинарност на процеса, бъдат изяснени възможни взаимовръзки и полета на припокриване.

3.4.2. Участие в работни срещи със заинтересовани страни

Под заинтересовани страни в тази стъпка се има предвид:

- Експерти, имащи отношение към темите (вкл. чуждестранни специалисти)
- Граждански организации, групи, НПО
- Общински и държавни структури
- Бизнес, предприемачи и инвеститори

Целта на работните срещи е предложените от Изпълнителя цели, задачи и мерки да бъдат обсъдени и съгласувани с по-широк кръг заинтересовани страни.

3.5. Участие в публични прояви

Изпълнителят участва в публични прояви, свързани с представяне на дефинираните от него цели, задачи и мерки пред широката общественост. Тези прояви се организират от екип Визия, в съответствие с изискванията, описани в Стъпка 5 от Методическите насоки. Целта им е постигане на обществен консенсус за посоката на развитие на София и крайградските територии. В тях Изпълнителят участва със своята експертиза, като обосновава при нужда конкретния избор на цел, задача, мярка, така че да се постигне максимална обществена подкрепа и разбиране за

предложенията. Осъществяването на тези прояви представлява част от Стъпка 5 от процеса на изграждане на Визията.

VI. Докладване и проследяване на напредъка

1. Доклад 1

Изпълнителят представя доклад в срок от 90 дни от подписване на договора. Представя се след извършване на изследванията. В доклада се описват извършените изследвания, резултатите от тях и извършеният от Изпълнителя анализ. Към доклада се прилагат всички изходни данни, използвани от Изпълнителя.

2. Доклад 2

Изпълнителят представя доклад в срок от 150 дни от подписване на договора. В него се описват и аргументират предложените цели, задачи и мерки.

3. Финален отчет

Изпълнителят представя финалния отчет в срок от 210 дни от подписване на договора. В отчета Изпълнителят прави подробно описание на извършените дейности по договора.

4. Проследяване на напредъка

Възложителят има право по всяко време да изиска от Изпълнителя отчет за извършената до момента дейност и постигнатите резултати.